

# 令和2年度 南部支部新人剣道大会

令和2年11月14日

## <男子団体>

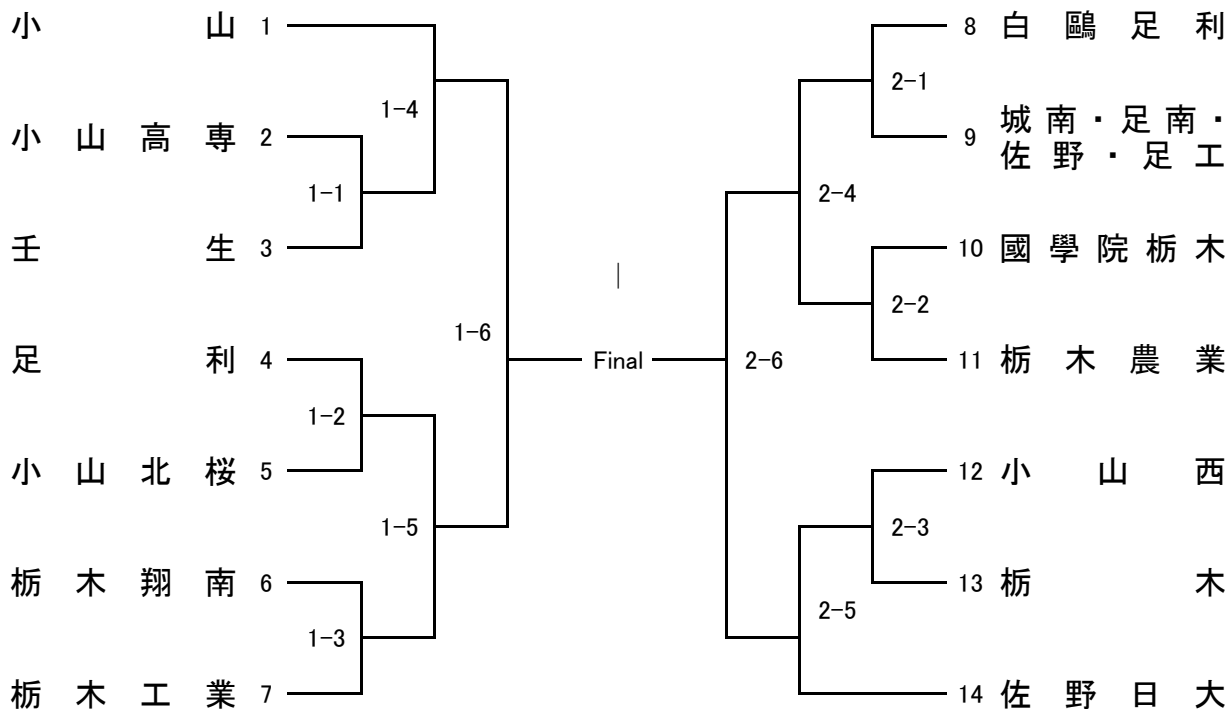

## <女子団体>

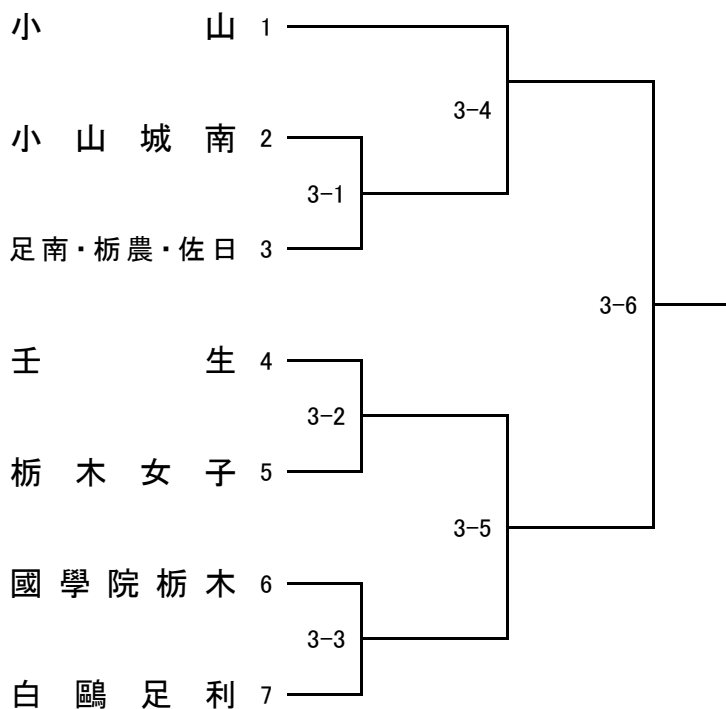

令和2年度南部支部高校新人剣道大会

令和2年11月15日(日)

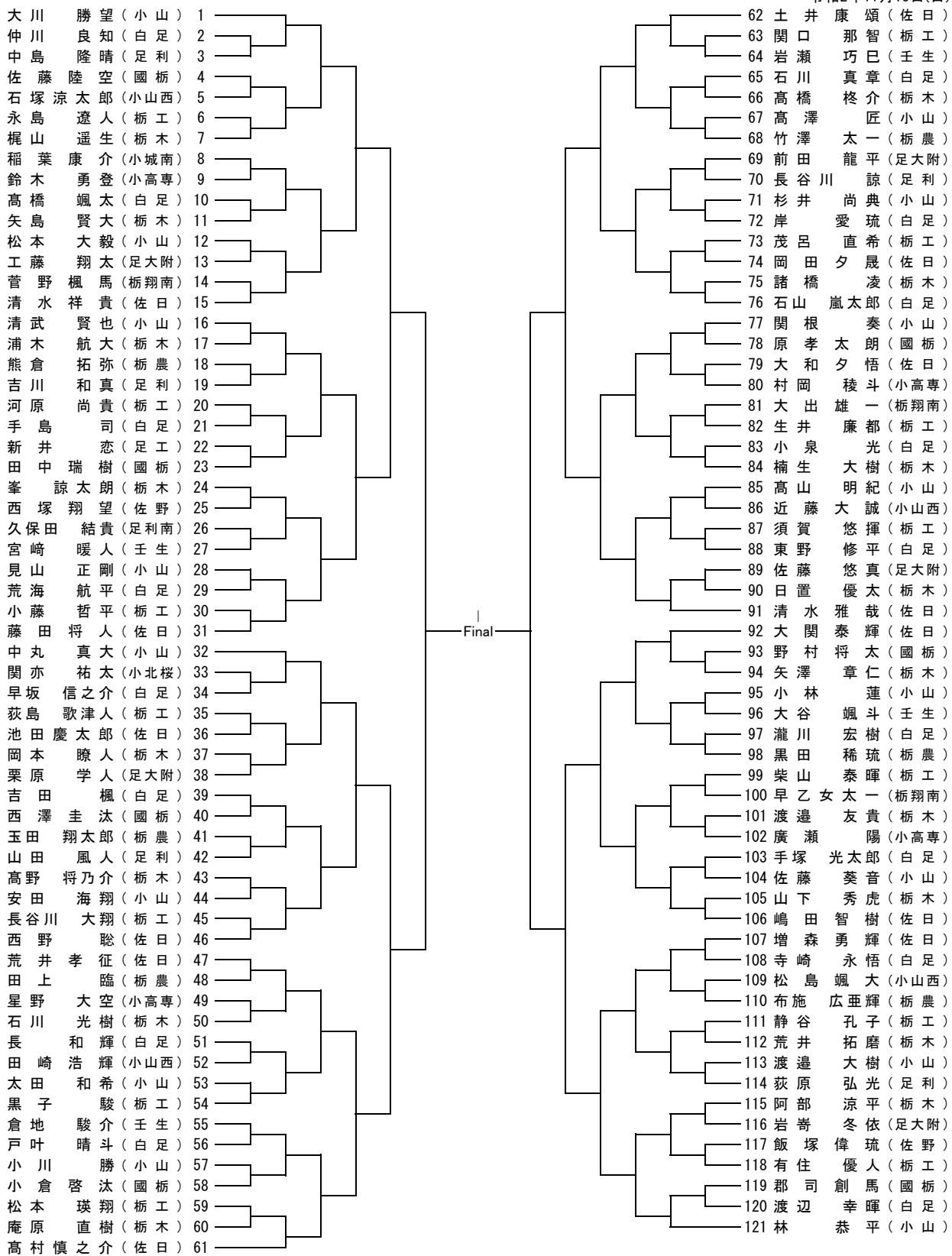

男子1,2回戦 No.1~31 第1試合場 No.32~61 第2試合場  
No.62~91 第3試合場 No.92~121 第4試合場

男子3回戦以降 No.1~61 第1試合場 No.62~121 第2試合場

令和2年度南部支部高校新人剣道大会

令和2年11月15日(日)

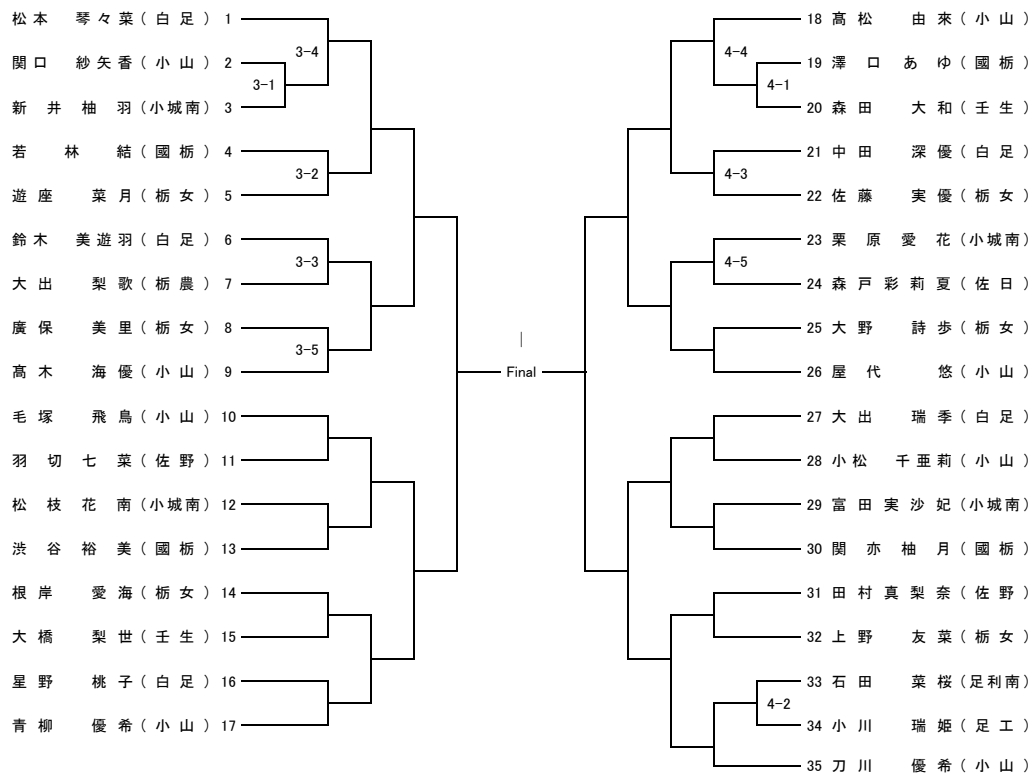

男子個人2回戦終了後

No.1~17 第3試合場 No.18~35 第4試合場

※連続で試合しないように一部変則的な試合順になるので注意すること